

KPS-1040(10T)単安定自己保持形

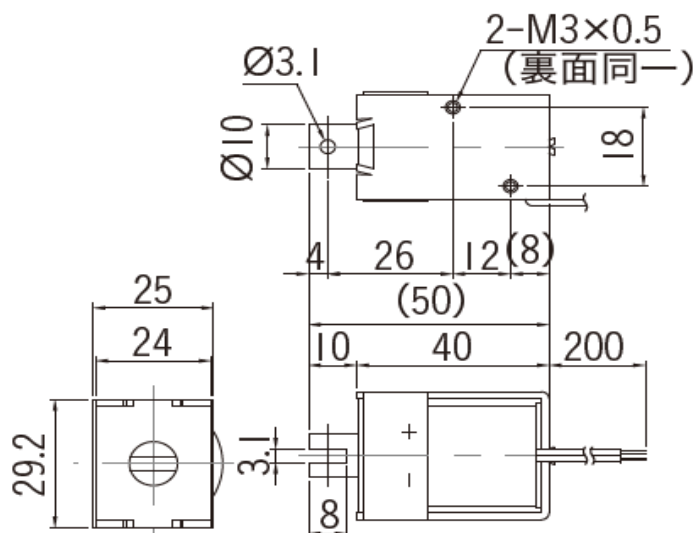

FC-□□-F / FT標準コイル表

電圧	抵抗	消費電力	電流
6V	10.3Ω	3.5W	583mA
12V	41Ω	3.5W	293mA
24V	165Ω	3.5W	145mA

FU-□□-F / FT標準コイル表

電圧	抵抗	消費電力	電流
6V	5.1Ω	7W	1,176mA
12V	20.5Ω	7W	585mA
24V	82Ω	7W	293mA

吸引力特性 : FC-□□-F

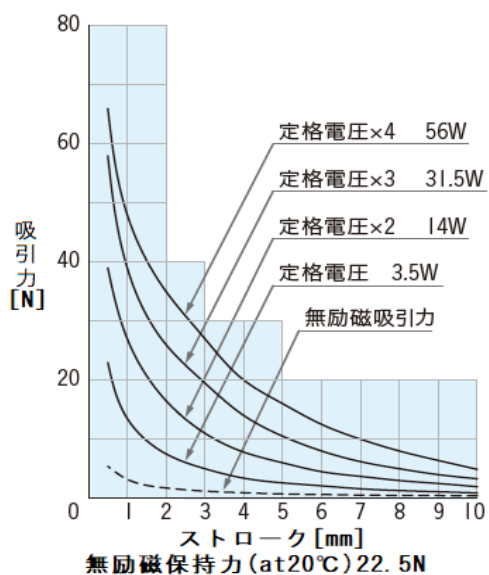

吸引力特性 : FU-□□-F

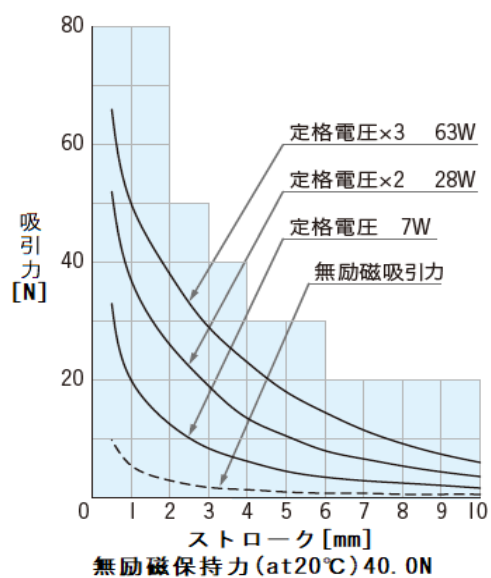

吸引力特性 : FC-□□-FT

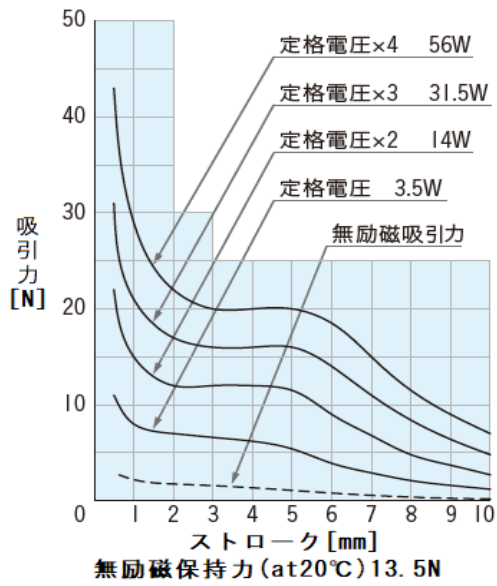

吸引力特性 : FU-□□-FT

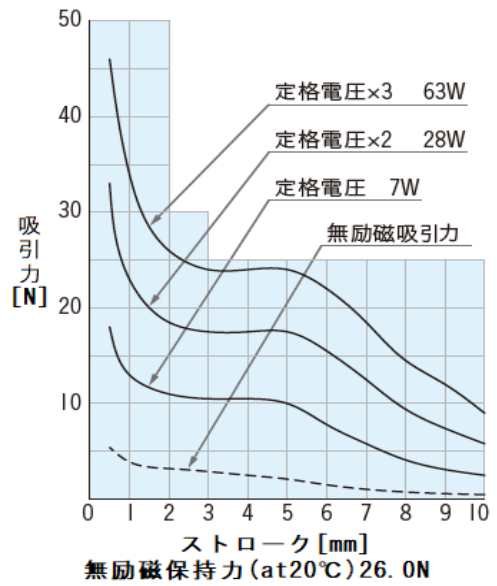

カスタム対応

PUSH対応	○
温度ヒューズ	○
ダイオード	×

標準仕様

リード線	UL1007#24
ジョイント部	スリ割りタイプ
耐熱クラス	105°C(A)
絶縁抵抗	DC500Vメガー 100MΩ以上
耐電圧	AC1000V 50/60Hz 1分間(常温・常湿)
総重量	112g
鉄心重量	22g